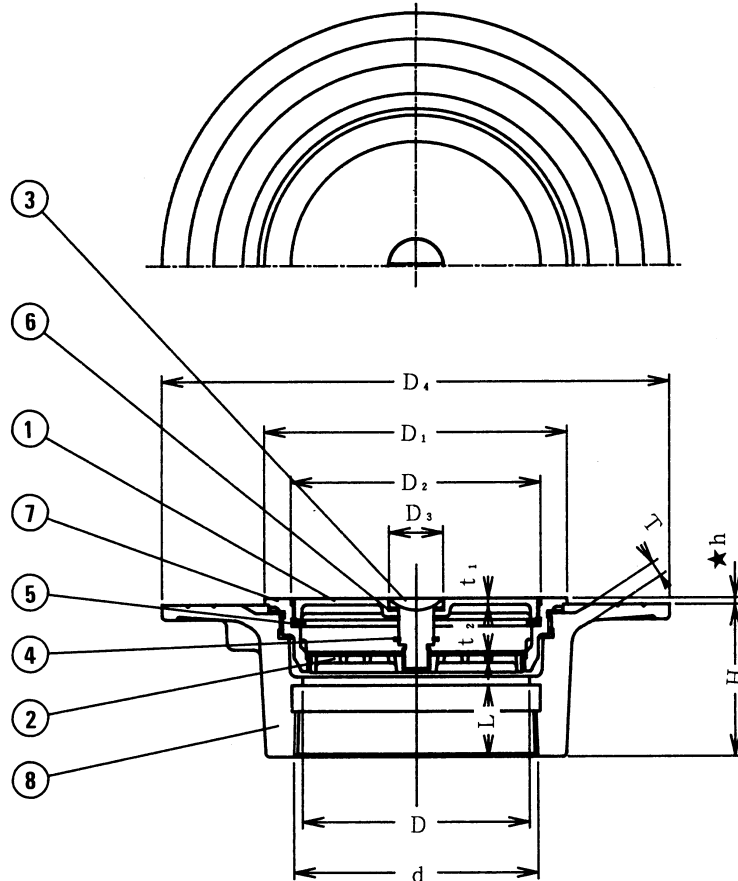

樹脂コート

モルタル下地

**■ 部品表**

番号	名 称	材 料 名	表 面 処 理
①	ふ た	C A C 2 0 2	ニッケル-クロムめっき
②	ス ト レ ー ナ	C A C 2 0 2	ニッケル-クロムめっき
③	引き上げボルト・	C 3 6 0 4 B D	ニッケル-クロムめっき
④	スナップリング・	S U S 3 0 4	
⑤	パ ッ キ ン	C R(クロロプレンゴム)	
⑥	パ ッ キ ン	C R(クロロプレンゴム)	
⑦	金 具 枠	C A C 2 0 2	ニッケル-クロムめっき
⑧	防 水 層 受 つ ば	F C 1 5 0	水溶性合成樹脂焼付塗装

## &lt; 施行時のお願い &gt;

★樹脂コート防水層の厚さに合わせて、金具枠の高さ★hを調節して下さい。

★製品には、①コンクリートの仕上げレベル、②金具枠の高さ調整についての施工お願いラベルが貼ってありますから、ラベルの注意事項にもとづいて施工して下さい。

**■ 寸法表**

※dねじ部は、JIS B 0203 (管用テーパねじ) に準拠しています。

単位 mm

呼び	d	D	D <sub>1</sub>	D <sub>2</sub>	D <sub>3</sub>	D <sub>4</sub>	H	★h	L	T	t <sub>1</sub>	t <sub>2</sub>
80	87.884	81	116	93	25	210	65.5	2~6	28	7	3	4
100	113.030	105	140	115	25	235	70.5	2~6	33	7	3	4
100×50	59.614	53	140	115	25	235	69	2~6	22	7	3	4

図種	仕様図	品名	樹脂コート床用 掃兼ドレン	品番	K S Q	図番	仕SO 04-021-01		
株式会社 小島製作所 〒454-0027 名古屋市市中川区広川町5丁目1番地 TEL 052-361-6551 FAX 052-361-6556 URL. http://www.kojima-core.co.jp				単位	尺度	作図年月日	承認	検図	作図
				mm	NON	2006.12.01			