

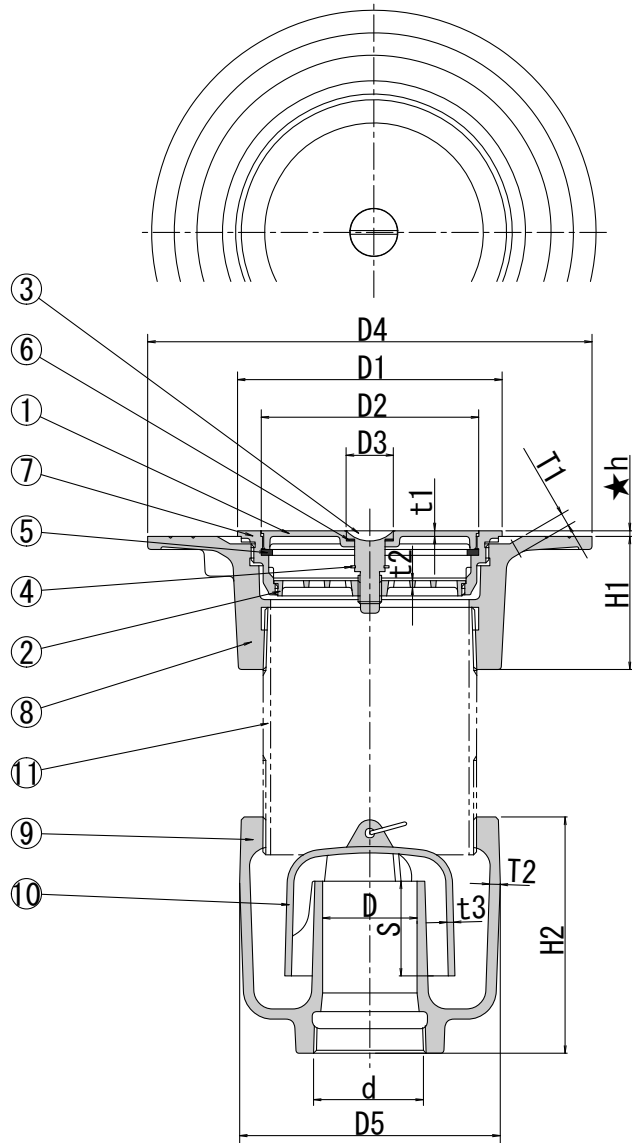

樹脂コート
モルタル下地



■部品表

番号	名称	材料名	表面処理
①	ふ た	C A C 2 0 2	ニッケル-クロムめっき
②	ス ト レ ー ナ	C A C 2 0 2	ニッケル-クロムめっき
③	引 き 上 げ ボ ル ト	C 3 6 0 4 B D	ニッケル-クロムめっき
④	ス ナ ッ プ リ ン グ	S U S 3 0 4	
⑤	パ ッ キ ン	C	R
⑥	パ ッ キ ン	C	R
⑦	金 具 枠	C A C 2 0 2	ニッケル-クロムめっき
⑧	防 水 層 受 つ ば	F C 1 5 0	水溶性合成樹脂焼付塗装
⑨	本 体	F C 1 5 0	水溶性合成樹脂焼付塗装
⑩	わ ん	F C 1 5 0	エポキシ樹脂コーティング

＜施工時のお願い＞
 ★樹脂コート防水層の厚さに合わせて、金具枠の高さ★hを調節して下さい。
 ★製品には、①コンクリートの仕上げレベル、②金具枠の高さ調整についての施工お願いラベルが貼ってありますから、ラベルの注意事項にもとづいて施工して下さい。

◎部品No. ⑩の接続管は付属しません。図のφ寸法を現場に合わせて製作して下さい。
 R=管用テーパねじ

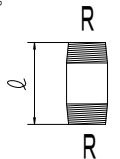

■寸法表

※dねじ部は、JIS B 0203 (管用テーパねじ) に準拠しています。

単位:mm

呼び	d	D	D ₁	D ₂	D ₃	D ₄	D ₅	H1	H2	★h	S	T1	T2	t ₁	t ₂	t ₃
50	59.614	50	140	115	25	235	136	70.5	125	2~6	50	7	5.5	3	4	3.5

図種	仕様図	品名	樹脂コート床用 掃兼ドレン 非防水層用 わんトラップ付	品番	K S Q - 5 A	図番	仕S0 06-011-00	単位	尺度	作図年月日	承認	検図	作図
								mm	NON	2006. 12. 01			



〒454-0027
 名古屋市中川区広川町5丁目1番地
 TEL 052-361-6551 FAX 052-361-6556
 URL: http://www.kojima-core.co.jp