

国土交通省記号 MHD

空気調和・衛生工学会規格
SHASE-S 209-2009
水封形マンホールふた
準 拠 品

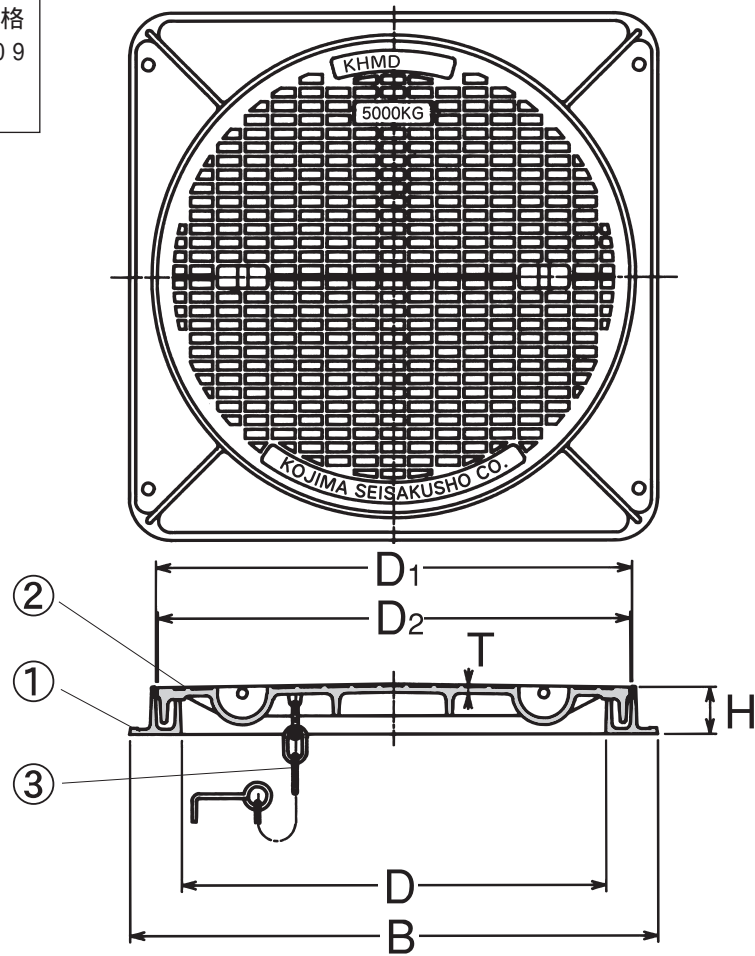

部品表

番号	名 称	材 料 名	表 面 処 理
	わ く	F C 2 0 0	水溶性合成樹脂焼付塗装
	ふ た	F C D 5 0 0 - 7	水溶性合成樹脂焼付塗装
	く さ り	S S 4 0 0	電気亜鉛めっき

破壊荷重は、200KN以上あります。
開閉工具は、MH-2をご使用下さい。

寸法表

単位 mm

単位 mm

呼び	D	D ₁	D ₂	B	H	T	封水深	鋳出し安全荷重 5000 K G
300	300	355	350	410	50	6	25	
350	350	405	400	460	50	6.5	25	
450	450	505	500	560	50	7	25	
500	500	555	550	610	50	8	25	
600	600	655	650	710	50	9	25	
750	750	825	820	880	50	10	25	
900	900	980	975	1040	56	14	25	

印付品は、SHASE-S 209の規格にない製品です。

図種	仕様図	品名	水封形マンホールふた 【5000 K】	品番	KHMD	図番	仕MB 04-003-02		
							単位	尺度	作図年月日
〒454-0027 名古屋市 中川区 広川町 5 丁目 1 番地 TEL 052-361-6551 FAX 052-361-6556 URL http://www.kojima-core.co.jp				mm	NON	2010.11.02	加古	岩槻	副田