

部品No. 2のVGパッキンは、排水立て管外径 114 mm用のパッキンです。

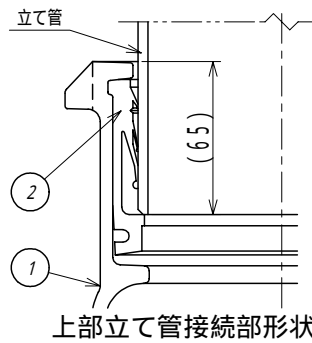
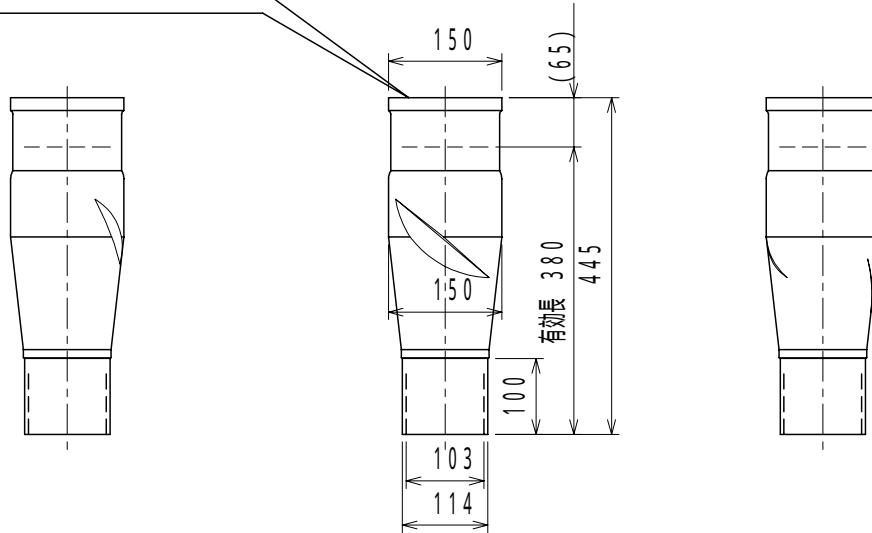

部品表

No.	部品名	材質	表面処理
1	継手本体	FC 150	エポキシ樹脂コーティング
2	VGパッキン	EPDM	

仕様表

胴部外径	150 mm
継手本体全高	445 mm
有効長	380 mm

図種	仕様図	品名	減速継手	品番	SJ-S 100	図番	仕継 00-014-02		
株式会社 小島製作所 〒454-0027 名古屋市中川区広川町5丁目1番地 TEL.052-361-6551 FAX.052-361-6556 URL.http://www.kojima-core.co.jp				単位	尺度	作図年月日	承認	検図	作図
				mm	1:10	2006.10.02	Kako	Kako	Iwatsuki