

使用上のご注意

- 本製品の吊り下げボルト2箇所と横主管吊り下げバンドを使用して脚部継手を正しく吊り下げ施工してください。(3点吊り)
- 防振効果を確実なものにするために、右図クリアランスGは9mm以上確保してください。

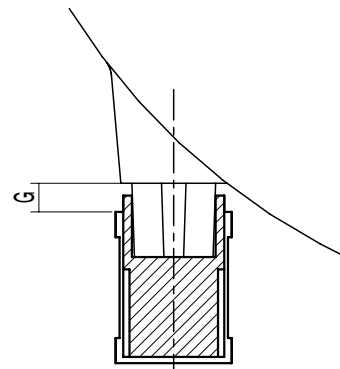

■ 部品表

No.	部品名	材質	表面処理
1	LS 本体	SUS304	
2	防振ゴム	EPDM	

※アンカー・全ねじボルト・六角ナット (M12又はW1/2) ・座金等は付属しません。

図種	仕様図	品名	脚部継手吊り下げ施工用治具 ステンレス製 【防振ゴム付】	品番	LS	図番	仕部 17-001-00		
株式会社 小島製作所 〒454-0027 名古屋市中川区広川町5丁目1番地 TEL. 052-361-6551 FAX. 052-361-6556 URL. http://www.kojima-core.co.jp				単位	尺度	作図年月日	承認	検図	作図
				mm	1:3	2017.01.11	加古	加古	岩槻